

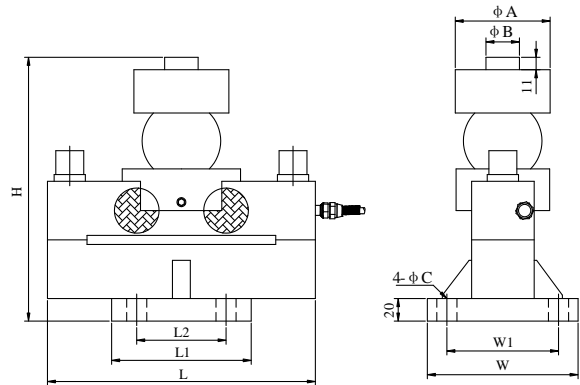

足立特殊測器(廈門)有限公司 NTS INSTRUMENT (XIAMEN) CO., LTD.  
 壕門電子科技(廈門)有限公司 HOPE TECHNOLOGIC (XIAMEN) CO., LTD.

# ND2 橋式稱重傳感器

## DOUBLE SHEAR BEAM LOAD CELL

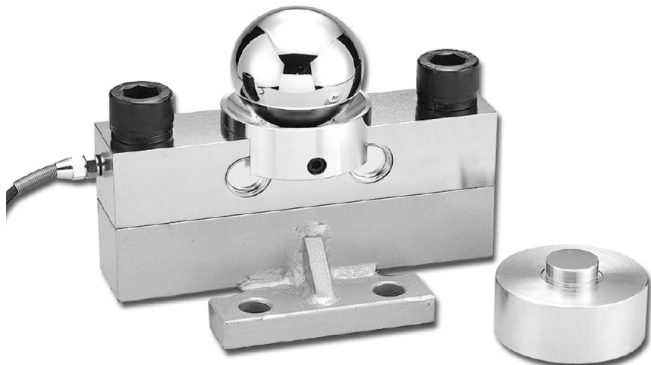

主視  
(Front View)

右視  
(Right View)

Capacity	L	L1	L2	A	B	H	W	W1	C
20,25,30(t)	240	125	80	89	30	229.3	136	100	18
40,50(t)	340	160	124	96.5	40	251.3	160	124	20

用途特点: 汽車衡、軌道衡

Usage & Features: Truck Scale、Rail Scale

### 技術參數 Specification

額定負荷 Rated Capacities	20, 25, 30, 40, 50 (t)
額定輸出 Rated Output	2.0 mV/V±0.25%
零點平衡 Zero Balance	±0.0200 mV/V
非線性 Non-linearity	0.03 % R.O.
滯後 Hysteresis	0.03 % R.O.
重復性 Repeatability	0.03 % R.O.
蠕變(30分鐘) 30mins Creep	0.03 % R.O.
回零(30分鐘) 30mins Return	0.03 % R.O.
安全過載率 Safe Overload	150 % R.O.
極限過載率 Ultimate Overload	200 % R.O.
輸出溫度影響 Temperature Effect On Output	0.002 % R.O./°C
零點溫度影響 Temperature Effect On Zero	0.003 % R.O./°C
輸入阻抗 Input Impedance	740±15 Ω
輸出阻抗 Output Impedance	700±5 Ω
絕緣阻抗 Insulation Impedance	≥5000 MΩ/(50VDC)
推薦工作電壓 Recommended Excitation	5~12 VDC
最大工作電壓 Maximum Excitation	15 VDC
工作溫度範圍 Operating Temperature Range	-20~60 °C
材質 Construction	合金鋼 Steel Alloy
防護等級 Protection Class	IP67 / IP68
電纜 Cable	φ6×13m
接線方式 Mode of Connection	紅: 電源+, 黑: 電源-, 綠: 信號+, 白: 信號- Red (EXC+), Black (EXC-), Green (SIG+), White (SIG-)

地址: 廈門市湖裡區悅華東路恆盛大廈三樓 (Address: 3FL HENG SHENG BUILDING YUE HUA E. RD. HU-LI XIAMEN CHINA)

TEL: +86-592-5629881/882 FAX: +86-592-5629883 <http://www.mavin.cn> E-mail: [mavin@mavin.cn](mailto:mavin@mavin.cn)